

TAZ2-G形 汚物中継槽ユニット

■用 途

- 個人住宅・集合住宅・学校・病院・工場などの汚水・汚物排水の中継槽

■特 長

- (1)中継槽として必要な部品をユニット化しており、水槽全高が低く、施工も容易。
- (2)ポンプは汚水用・雑排水用・汚物用と用途に合わせて組合せが可能。
- (3)ポンプ着脱装置付のTAZP2-G形(樹脂製着脱)、TAZS2-G形(ステンレス製着脱)と一般家庭向けの据置き形TAZE2-G形があります。
- (4)水槽はFRP製、配管は樹脂製で腐食の心配がありません。
- (5)流入管は逆流防止構造採用でスムーズな流入によりフロートスイッチの誤動作を防止します。
- (6)ポンプは2台設置で通常は自動交互運転します。万一の増水時には、並列運転、また1台が故障した場合でも、他の1台が運転するので安心です。(単独運転タイプもあります)
- (7)独自開発の汚物用チェック弁はボール式弁体の採用によりつまり等の心配がありません。
- (8)伸縮継手の採用で、配管の変形・破損を軽減させます。



(写真はマンホール枠を省略してあります)

■標準仕様

中継槽種類	フランジ型、着脱型
水槽容量(L)	300、500、1000、1500、2000、3000
中継槽材料	FRP
取扱液	汚水、雑排水、汚物水 液温0~40℃ pH5~9
埋設深さ	水槽全高+300mm以内 <small>※300mmを超える場合はお問合せください。</small>
流入管	樹脂製 φ100(逆流防止構造)
吐出管(交互並列タイプは2本)	樹脂製 φ50(ポンプ1.5kW以上はφ65)
ケーブル取出管	樹脂製 φ40
マンホール径(mm)	300L: φ450、500~1500L: φ600、 2000・3000L: 1000×800
構成部品※ (交互並列タイプは2セット) (マンホール蓋・枠は除く)	汚物用チェック弁CAC406、 樹脂製槽内配管、着脱装置(着脱タイプのみ)、着脱用ガイドパイプ(着脱タイプのみ)、マンホール蓋、マンホール枠、ロープ (10m×2本:TAZP2-G形のみ)
通気管	樹脂製 φ50

※ZUJ形選択時のみポンプの付属品としてチェーン(4m SS400製)が付属されます。

■標準付属品

マンホール蓋	
樹脂製槽内配管	
汚物用チェック弁	
着脱装置	TAZ ² 形のみ
ガイドパイプ	TAZ ² 形のみ

■特別付属品(オプション)

- かさ上げ用スペーサ
- チェーン

形式説明

TAZ□-100□65BGL

① ② ③ ④ ⑤ ⑥ ⑦

- | | |
|--|---|
| ①ポンプ形式 | ④運転方式(S:単独 D:交互並列) |
| ②中継槽種類 | ⑤吐出し口径(mm) |
| ③E2:フランジタイプ
P2:樹脂製着脱タイプ
S2:ステンレス製着脱タイプ | ⑥出力2.2kW以上
VU ³ 形1.5kW以上
無記号:出力1.5kW以下 |
| ③水槽容量
(例:30→300L 100→1000L) | ⑦流入管底長さ変更品
(TAZE2-50D50GL) |

■適用ポンプ仕様

TAZ2-G/SI/003

ポンプ形式		WUP4形	WU0(4)形	WUE形	YUK2形	SU4形	ZU ³ 形	AU4形	VU4形	BU4形	VUS形	
ポンプ仕様	液質	雑排水	汚水・汚物水	雑排水	雑排水	汚水	汚水・汚物水	汚物	汚物	汚物	汚物	
	モータ極数	2	2	2	2	2	2	4	4	4	4	
	モータ種類	乾式水中モータ										
	電源	単相100V	三相200V	三相200V	単相100V	三相200V	三相200V	単相100V	三相200V	三相200V		
	液温	0~40℃										
材料	インペラ	樹脂			SCS13	CAC406	FC200	FCD450	FC200	SCS13		
	主軸	SUS304			SUS403		SUS420J2		SUS304			
	ケーシング	樹脂			FC200					SCS13		

■中継槽適用ポンプ一覧

●：適用ポンプ

汚物槽形式	水槽容量 (L)	運転方式	ポンプ取り付けタイプ	翻訳ポンプ 口径 出力	WUO4	WUO、WUE	WUP4	WUP4、WUO4	YUK2	SU4	ZU3	WUO、WUE	ZUJ	AU4	BU4	VU4	VUS				
					40	50	65	32	40	50	40	50	50	50	65	50	65	50	65	50	65
					0.15~0.25	0.4~0.75	1.5	2.2~3.7	0.15	0.15~0.25	0.4~0.75	0.25	0.4~0.75	0.75	0.4~0.75	1.5	2.2~3.7	0.4~0.75	1.5	2.2~3.7	0.75
TAZE2-30S50G	300	単独		●	●	●															
D50G					●	●															
TAZE2-50S50G	500	単独	フランジ	●	●	●															
D50G					●	●															
D50GL					●	●															
樹脂着脱																					
TAZE2-100D50G	1000	交互並列	フランジ	●	●	●															
65G						●															
樹脂着脱																					
TAZS2-100D50G																					
65G																					
SCS 着脱																					
TAZE2-150D50G	1500	交互並列	フランジ	●	●	●															
65G						●															
65BG																					
樹脂着脱																					
TAZS2-150D50G																					
65G																					
SCS 着脱																					
TAZE2-200D65G	2000	交互並列	フランジ	●		●															
65BG																					
樹脂着脱																					
TAZS2-200D50G																					
65G																					
65BG																					
SCS 着脱																					
TAZE2-300D65G	3000	交互並列	フランジ	●		●															
65BG																					
樹脂着脱																					
TAZS2-300D65G																					
65BG																					
SCS 着脱																					
参考 着脱装置					UJP-50-5K						UJP-65-7K	UJP-65B-7K	UJS-50×50	UJS-65×65	UJS-80×65	UJS-50×50	UJS-65×65	UJS-80×65	UJS-80×65		

■枠内はEHFR形フロートスイッチ適用範囲
 ※水槽有効容量については、P.352~P.354の寸法図をご参照ください。

排水水中

■適用図

●2極ポンプ(樹脂製)

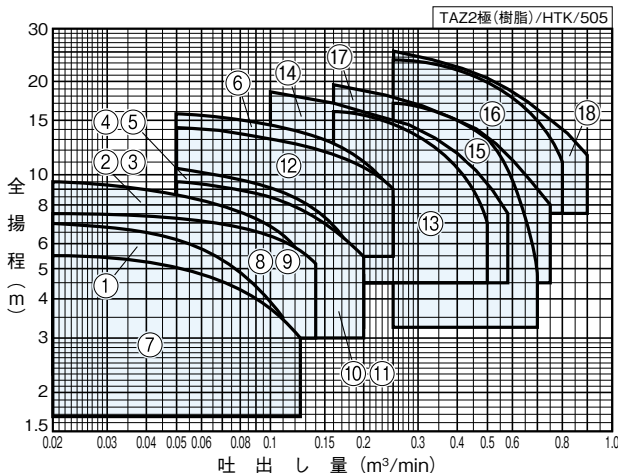

●2極ポンプ

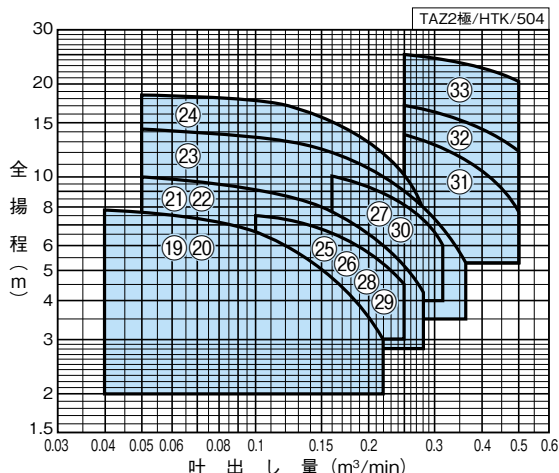

■仕様表 (2極ポンプ)

TAZ2極/HSI/507

用途	運転方式	中継槽容量 L	ポンプ口径 mm	符号	組合せポンプ形式 (自動運転タイプ)	出力	吐出し量	全揚程	吐出し量	全揚程
						kW	m³/min	m	m³/min	m
雑排水	交互並列	500 1000 1500 2000	32※1	1	WUP4-325-0.15S _{LN}	0.15※2	0.02	7	0.11	3.5
				2	WUP4-405-0.25S _{LN}	0.25※2	0.02	9.5	0.125	5.5
				3	WUP4-405-0.25T _{LN}	0.25	0.02	9.5	0.125	5.5
			50	4	WUP4-505-0.4S _{LN}	0.4※2	0.05	10.5	0.2	4.8
				5	WUP4-505-0.4T _{LN}	0.4	0.05	10.5	0.2	4.8
				6	WUP4-505-0.75 _{LN}	0.75	0.05	15.8	0.25	8.5
汚水・汚物	単独又は交互並列	300 500 1000 1500 2000	40※1	7	WU04-405-0.15S _{LN}	0.15※2	0.02	5.5	0.125	3
				8	WU04-405-0.25S _{LN}	0.25※2	0.02	7.5	0.14	5.2
				9	WU04-405-0.25T _{LN}	0.25	0.02	7.5	0.14	5.2
		50	10	WU04-505-0.4S _{LN}	0.4※2	0.05	9.5	0.2	5.5	
			11	WU04-505-0.4T _{LN}	0.4	0.05	9.5	0.2	5.5	
			12	WU04-505-0.75 _{LN}	0.75	0.05	14.2	0.25	9	
		1000,1500, 2000,3000	65	13	WU0-655-1.5 _{LN}	1.5	0.16	16	0.5	6.8
				14	WUE655-1.5 _{LN}	1.5	0.1	18.5	0.58	7.5
				15	WU0-655-2.2 _{LN}	2.2	0.25	17	0.7	4.8
				16	WU0-655-3.7 _{LN}	3.7	0.25	23.5	0.8	11.2
				17	WUE655-2.2 _{LN}	2.2	0.16	19.5	0.75	8
				18	WUE655-3.7 _{LN}	3.7	0.25	25.2	0.9	11.5
雑排水	交互並列	500 1000 1500 2000	40※1	19	YUK2-405-0.25S _{LN}	0.25※2	0.04	7.8	0.22	3
				20	YUK2-405-0.25T _{LN}	0.25	0.04	7.8	0.22	3
汚水	交互並列	500 1000 1500 2000	50	21	YUK2-505-0.4S _{LN}	0.4※2	0.05	10	0.28	4.2
				22	YUK2-505-0.4T _{LN}	0.4	0.05	10	0.28	4.2
				23	YUK2-505-0.75 _{LN}	0.75	0.05	14.2	0.36	5.2
				24	SU4-505-0.75 _{LN}	0.75	0.05	18.5	0.28	7.8
				25	ZU3-505-0.4S _{LN}	0.4※2	0.1	7.5	0.25	4.5
				26	ZU3-505-0.4T _{LN}	0.4	0.1	7.5	0.25	4.5
				27	ZU3-505-0.75 _{LN}	0.75	0.16	10	0.32	6
				28	ZUJ-505-0.4S _{LN}	0.4※2	0.1	7.5	0.25	4.5
				29	ZUJ-505-0.4T _{LN}	0.4	0.1	7.5	0.25	4.5
				30	ZUJ-505-0.75 _{LN}	0.75	0.16	10	0.32	6
汚水・汚物	交互並列	1000 1500 2000	65	31	ZUJ-655-1.5 _{LN}	1.5	0.25	13.8	0.5	7.8
				32	ZUJ-655-2.2 _{LN}	2.2	0.25	17	0.5	12.2
				33	ZUJ-655-3.7 _{LN}	3.7	0.25	25	0.5	20.5

※1 ポンプ口径は32mm又は40mmですが、槽と組合せる場合には、吐出しフランジ口径は50mmとなります。

※2 単相100V

■適用図

●4極ポンプ

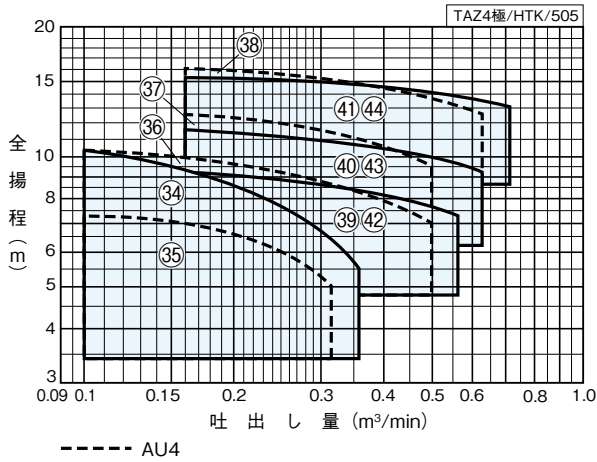

■仕様表 (4極ポンプ)

TAZ4極/HSI/506

用途	運転方式	中継槽容量 L	ポンプ口径 mm	符号	組合せポンプ形式 (自動運転タイプ)	出力	吐出し量	全揚程	吐出し量	全揚程
						kW	m ³ /min	m	m ³ /min	m
汚物	交互並列	1000 1500 2000	50	34	BU4-505-0.75 ^L _{LN}	0.75	0.1	10.2	0.36	5.5
				35	AU4-505-0.75 ^L _{LN}	0.75	0.1	7.2	0.32	5
		1000,1500, 2000,3000	65	36	AU4-655-1.5 ^L _{LN}	1.5	0.1	10.2	0.5	7
				37	AU4-655-2.2 ^L _{LN}	2.2	0.16	12.5	0.5	9.5
		38		AU4-655-3.7 ^L _{LN}	3.7	0.16	16	0.63	12.5	
		39		VU4-655-1.5 ^L _{LN}	1.5	0.16	9.2	0.56	7.2	
		40		VU4-655-2.2 ^L _{LN}	2.2	0.16	11.5	0.63	9.2	
		41		VU4-655-3.7 ^L _{LN}	3.7	0.16	15.2	0.71	13	
		42		VUS-655-1.5 ^L _{LN}	1.5	0.16	9.2	0.56	7.2	
		43		VUS-655-2.2 ^L _{LN}	2.2	0.16	11.5	0.63	9.2	
		44		VUS-655-3.7 ^L _{LN}	3.7	0.16	15.2	0.71	13	

排水水中

■製品種類

フランジタイプ

●単独運転用

用途	ポンプ形式	出力	組合せ中継水槽形式	
		kW	TAZE2-30S50G	TAZE2-50S50G
汚水・汚物	WU04-405-0.15SL	0.15	○	○
	WU04-405-0.25SL	0.25	○	○
	WU04-405-0.25TL	0.25	○	○
	WU04-505-0.4SL	0.4	○	○
	WU04-505-0.4TL	0.4	○	○
	WU04-505-0.75L	0.75	○	○

●交互並列運転用

用途	ポンプ形式	出力	組合せ中継水槽形式		
		kW	TAZE2-30D50G	TAZE2-50D50G	TAZE2-50D50GL
汚水・汚物	WU04-405-0.15S _{LN}	0.15×2	○	○	○
	WU04-405-0.25S _{LN}	0.25×2	○	○	○
	WU04-405-0.25T _{LN}	0.25×2	○	○	○
	WU04-505-0.4S _{LN}	0.4 ×2	○	○	○
	WU04-505-0.4T _{LN}	0.4 ×2	○	○	○
	WU04-505-0.75 _{LN}	0.75×2	○	○	○

用途	ポンプ形式	出力	組合せ中継水槽形式	
		kW	TAZE2-100D50G	TAZE2-150D50G
汚水・汚物	WU04-405-0.15S _{LN}	0.15×2	○	○
	WU04-405-0.25S _{LN}	0.25×2	○	○
	WU04-405-0.25T _{LN}	0.25×2	○	○
	WU04-505-0.4S _{LN}	0.4 ×2	○	○
	WU04-505-0.4T _{LN}	0.4 ×2	○	○
	WU04-505-0.75 _{LN}	0.75×2	○	○

用途	ポンプ形式	出力	組合せ中継水槽形式			
		kW	TAZE2-100D65G	TAZE2-150D65G	TAZE2-200D65G	TAZE2-300D65G
汚水・汚物	WUO-655-1.5 _{LN}	1.5×2	○	○	○	○
	WUE-655-1.5 _{LN}	1.5×2	○	○	○	○

用途	ポンプ形式	出力	組合せ中継水槽形式		
		kW	TAZE2-150D65BG	TAZE2-200D65BG	TAZE2-300D65BG
汚水・汚物	WUO-655-2.2 _{LN}	2.2×2	○	○	○
	WUO-655-3.7 _{LN}	3.7×2	○	○	○
	WUE-655-2.2 _{LN}	2.2×2	○	○	○
	WUE-655-3.7 _{LN}	3.7×2	○	○	○

着脱タイプ

● 交互並列運転用

用途	ポンプ形式	出力 kW	組合せ中継水槽形式			
			TAZP2-50D50G	TAZP2-100D50G	TAZP2-150D50G	TAZP2-200D50G
雑排水	WUP4-405-0.25S _{LN} ^L	0.25×2	○	○	○	○
	WUP4-405-0.25T _{LN} ^L	0.25×2	○	○	○	○
	WUP4-505-0.4S _{LN} ^L	0.4×2	○	○	○	○
	WUP4-505-0.4T _{LN} ^L	0.4×2	○	○	○	○
	WUP4-505-0.75 _{LN} ^L	0.75×2	○	○	○	○
汚水・汚物	WUO4-405-0.25S _{LN} ^L	0.25×2	○	○	○	○
	WUO4-405-0.25T _{LN} ^L	0.25×2	○	○	○	○
	WUO4-505-0.4S _{LN} ^L	0.4×2	○	○	○	○
	WUO4-505-0.4T _{LN} ^L	0.4×2	○	○	○	○
	WUO4-505-0.75 _{LN} ^L	0.75×2	○	○	○	○
雑排水	YUK2-405-0.25S _{LN} ^L	0.25×2	○	○	○	○
	YUK2-405-0.25T _{LN} ^L	0.25×2	○	○	○	○
	YUK2-505-0.4S _{LN} ^L	0.4×2	○	○	○	○
	YUK2-505-0.4T _{LN} ^L	0.4×2	○	○	○	○
	YUK2-505-0.75 _{LN} ^L	0.75×2	○	○	○	○
汚水	SU4-505-0.75 _{LN} ^L	0.75×2	○	○	○	○
汚水・汚物	ZU3-505-0.4S _{LN} ^L	0.4×2	○	○	○	○
	ZU3-505-0.4T _{LN} ^L	0.4×2	○	○	○	○
	ZU3-505-0.75 _{LN} ^L	0.75×2	○	○	○	○

用途	ポンプ形式	出力 kW	組合せ中継水槽形式			
			TAZP2-100D65G	TAZP2-150D65G	TAZP2-200D65G	TAZP2-300D65G
汚水・汚物	WUO-655-1.5 _{LN} ^L	1.5×2	○	○	○	○
	WUE-655-1.5 _{LN} ^L	1.5×2	○	○	○	○

用途	ポンプ形式	出力 kW	組合せ中継水槽形式		
			TAZP2-150D65BG	TAZP2-200D65BG	TAZP2-300D65BG
汚水・汚物	WUO-655-2.2 _{LN} ^L	2.2×2	○	○	○
	WUO-655-3.7 _{LN} ^L	3.7×2	○	○	○
	WUE-655-2.2 _{LN} ^L	2.2×2	○	○	○
	WUE-655-3.7 _{LN} ^L	3.7×2	○	○	○

用途	ポンプ形式	出力 kW	組合せ中継水槽形式		
			TAZS2-100D50G	TAZS2-150D50G	TAZS2-200D50G
汚水・汚物	ZUJ-505-0.4S _{LN} ^L	0.4×2	○	○	○
	ZUJ-505-0.4T _{LN} ^L	0.4×2	○	○	○
	ZUJ-505-0.75 _{LN} ^L	0.75×2	○	○	○
	AU4-505-0.75 _{LN} ^L	0.75×2	○	○	○
	BU4-505-0.75 _{LN} ^L	0.75×2	○	○	○

用途	ポンプ形式	出力 kW	組合せ中継水槽形式			
			TAZS2-100D65G	TAZS2-150D65G	TAZS2-200D65G	TAZS2-300D65G
汚水・汚物	ZUJ-655-1.5 _{LN} ^L	1.5×2	○	○	○	○
	AU4-655-1.5 _{LN} ^L	1.5×2	○	○	○	○

用途	ポンプ形式	出力 kW	組合せ中継水槽形式	
			TAZS2-200D65BG	TAZS2-300D65BG
汚水・汚物	ZUJ-655-2.2 _{LN} ^L	2.2×2	○	○
	ZUJ-655-3.7 _{LN} ^L	3.7×2	○	○
	AU4-655-2.2 _{LN} ^L	2.2×2	○	○
	AU4-655-3.7 _{LN} ^L	3.7×2	○	○
	VU _S ⁴ -655-1.5 _{LN} ^L	1.5×2	○	○
	VU _S ⁴ -655-2.2 _{LN} ^L	2.2×2	○	○
	VU _S ⁴ -655-3.7 _{LN} ^L	3.7×2	○	○

■部品配置図例 ポンプの図は代表図であり、機種によって異なる場合があります。

●TAZE2・P2・S2-50(30)～150-G形

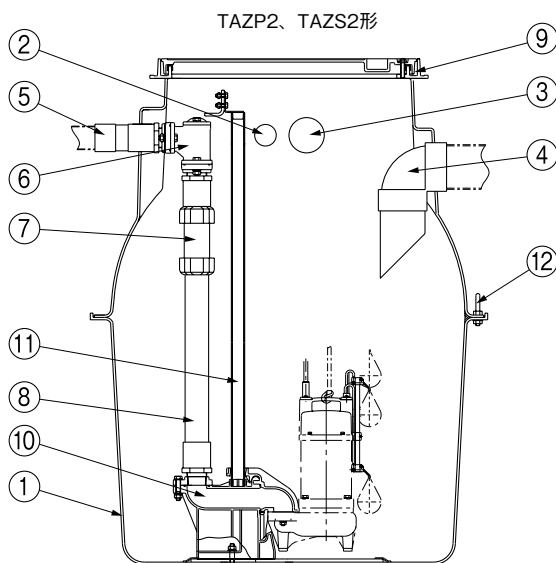
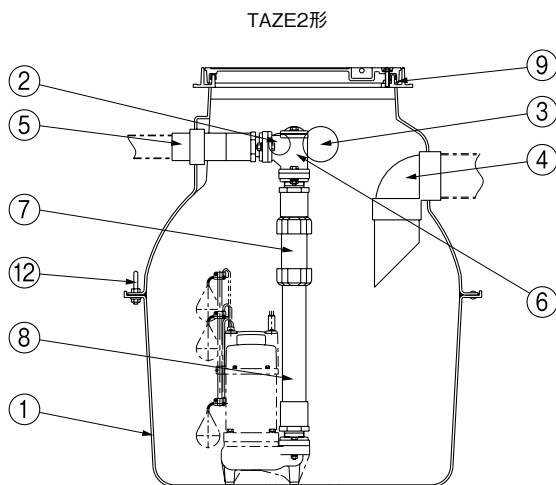

No	名称	材料	備考	No	名称	材料	備考
1	槽本体	FRP	—	7	伸縮継手	PVC	—
2	ケーブル取出口	PVC	PF管用コネクタ	8	直管	PVC	—
3	通気管	PVC	—	9	マンホール	FC200	—
4	流入管	PVC	—	10	着脱装置	樹脂、SCS	TAZP2:樹脂 TAZS2:SCS
5	吐出し管	PVC	—	11	ガイドパイプ	PVC、SUS304	TAZP2(口径50のみ):PVC
6	チェック弁	CAC406	—	12	吊り上げ用フック	SS	—

TAZ2-G/HC/011

●TAZE2-200、300-G形

●TAZP2・S2-200、300-G形

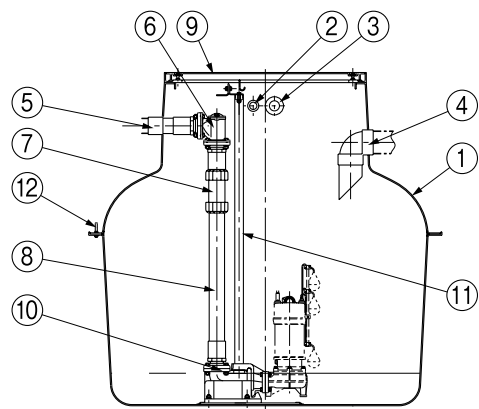
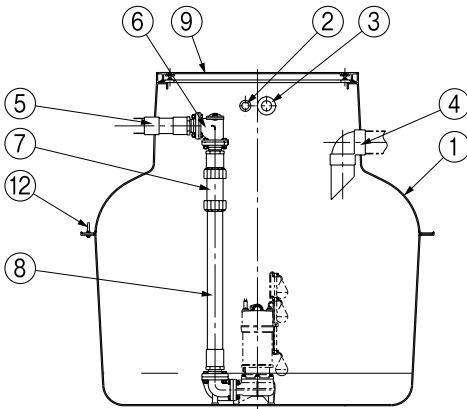
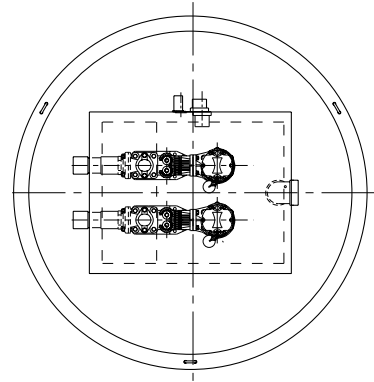
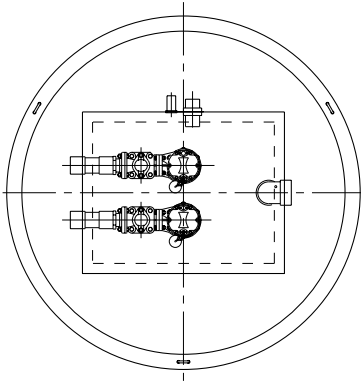

排水水中

No	名称	材料	備考	No	名称	材料	備考
1	槽本体	FRP	—	7	伸縮継手	PVC	—
2	ケーブル取出口	PVC	PF管用コネクタ	8	直管	PVC	—
3	通気管	PVC	—	9	マンホール	SS400	—
4	流入管	PVC	—	10	着脱装置	樹脂、SCS	TAZP2:樹脂 TAZS2:SCS
5	吐出し管	PVC	—	11	ガイドパイプ	PVC、SUS304	TAZP2(口径50のみ):樹脂
6	チェック弁	CAC406	—	12	吊り上げ用フック	SS	—

TAZ2-G/HC/021

■寸法図 実施計画に際しましては、納入仕様書をご請求ください。

●TAZE2・P2-30、50-G形

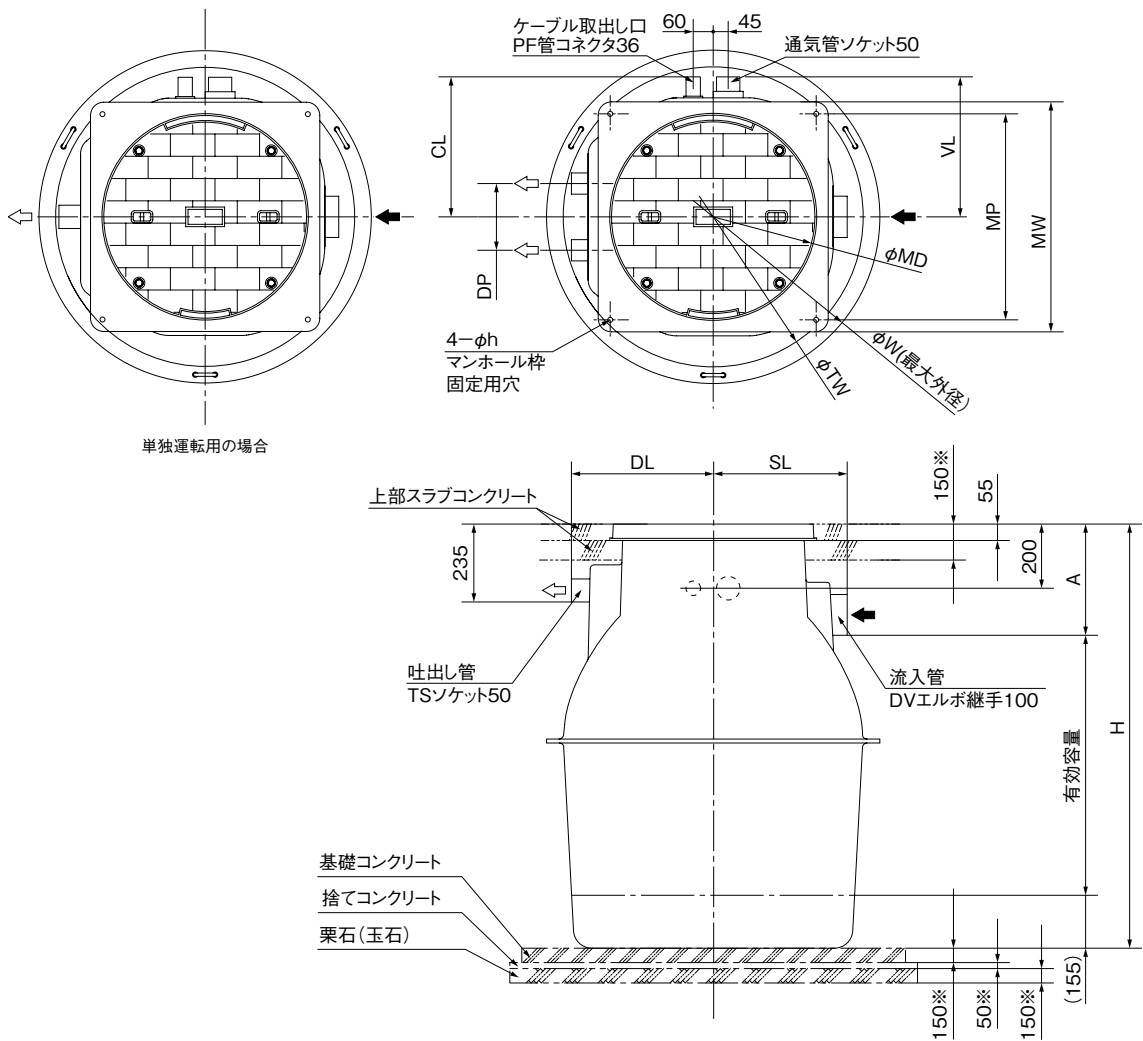

排水水中

※の数値は一例であり参考値です。関連法規定、各自治体の基準等を遵守の上、施工現場の状況に即して施工してください。

TAZ2-G/D/012

単位：mm

汚物槽	W	TW	H	MD	MW	MP	h	SL	DL	DP	CL	VL	A	質量※	有効容量
														kg	m ³
TAZE2-30S50G	900	800	1075	450	540	477	13	352	334	—	328	328	335	60	0.26
TAZE2-30D50G	900	800	1075	450	540	477	13	352	334	230	328	328	335	64	0.26
TAZE2-50S50G	1000	900	1295	600	690	618	15	400	440	—	420	420	335	81	0.46
TAZE2-50D50G	1000	900	1295	600	690	618	15	400	440	260	420	420	335	85	0.46
TAZE2-50D50GL	1000	900	1295	600	690	618	15	465	440	260	420	420	575	85	0.34
TAZP2-50D50G	1000	900	1295	600	690	618	15	400	545	260	420	420	335	99	0.46

※質量はポンプを除いた値です。

TAZ2-G/d/013

●TAZE2・P2・S2-100、150-G形

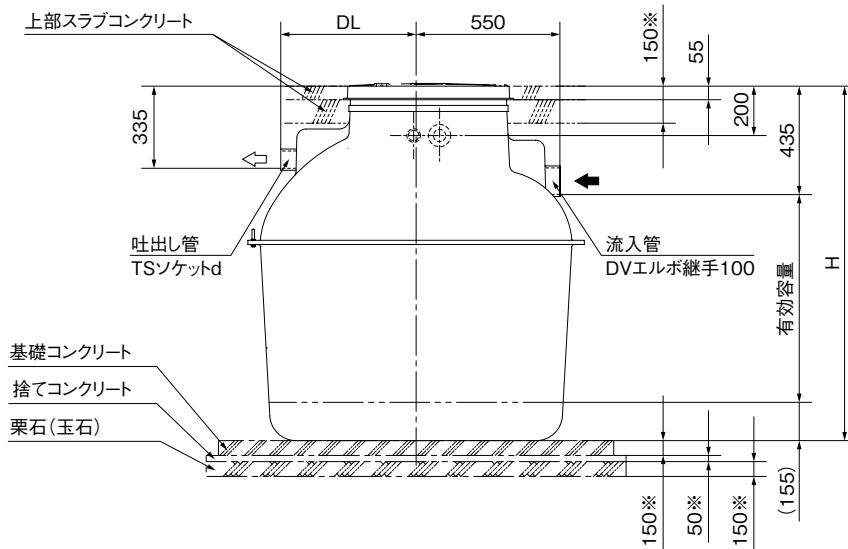
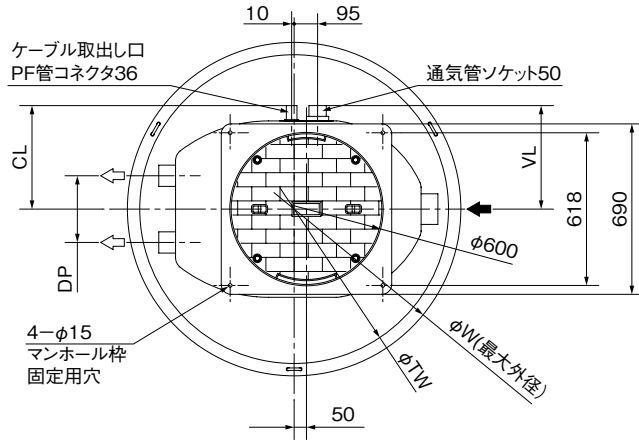

※の数値は一例であり参考値です。関連法規定、各自治体の基準等を遵守の上、施工現場の状況に即して施工してください。

TAZ2-G/D/021

単位：mm

汚物槽	W	TW	H	d	DL	DP	CL	VL	質量※	有効容量
									kg	m ³
TAZE2-100D50G	1350	1250	1435	50	550	270	419	419	119	0.95
TAZP2-100D50G	1350	1250	1435	50	550	260	419	419	136	0.95
TAZS2-100D50G	1350	1250	1435	50	580	270	419	419	159	0.95
TAZE2-100D65G	1350	1250	1435	65	550	270	419	419	126	0.95
TAZP2-100D65G	1350	1250	1435	65	550	270	419	419	161	0.95
TAZS2-100D65G	1350	1250	1435	65	630	270	419	419	171	0.95
TAZE2-150D50G	1550	1400	1635	50	550	270	416	416	133	1.41
TAZS2-150D50G	1550	1400	1635	50	580	270	416	416	176	1.41
TAZE2-150D65G	1550	1400	1635	65	550	270	416	416	141	1.41
TAZE2-150D65BG	1550	1400	1635	65	550	270	416	416	141	1.41
TAZP2-150D50G	1550	1400	1635	50	550	260	416	416	153	1.41
TAZP2-150D65G	1550	1400	1635	65	550	270	416	416	178	1.41
TAZP2-150D65BG	1550	1400	1635	65	590	270	416	416	184	1.41
TAZS2-150D65G	1550	1400	1635	65	630	270	416	416	188	1.41

※質量はポンプを除いた値です。

TAZ2-G/d/021

●TAZE2・P2・S2-200、300-G形

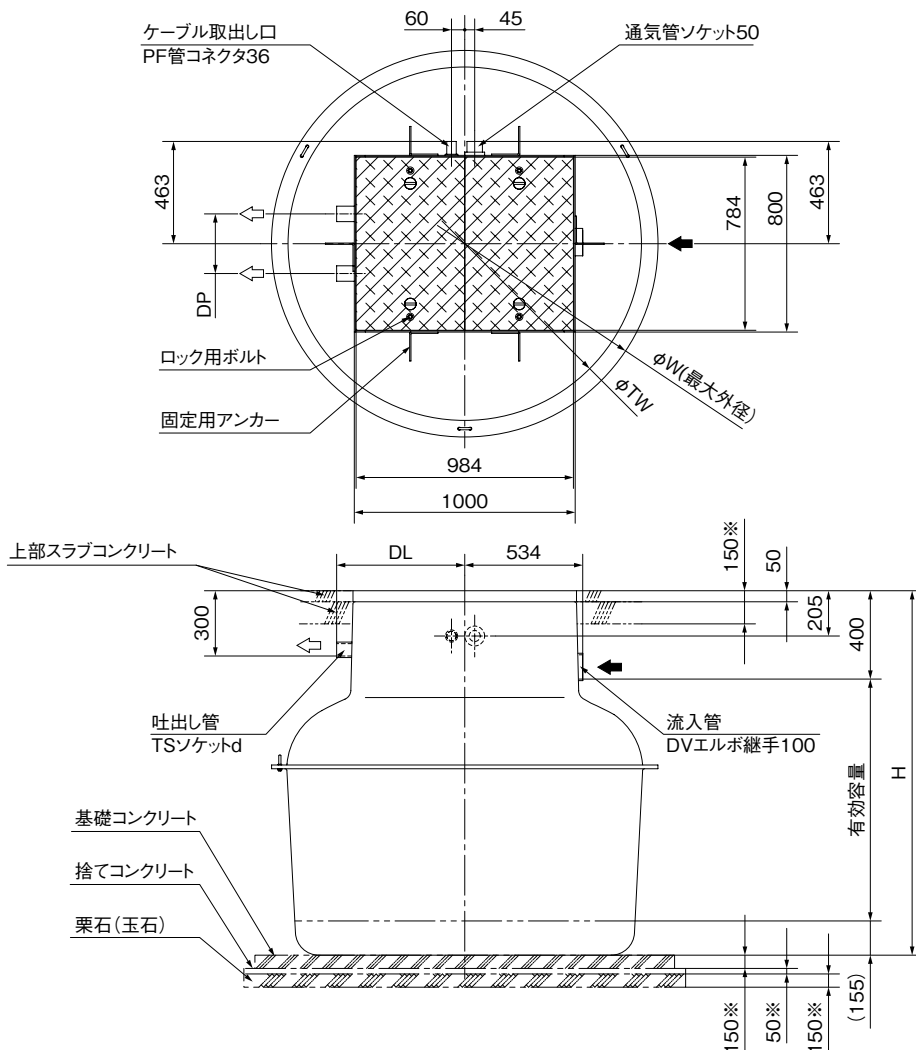

※の数値は一例であり参考値です。関連法規定、各自治体の基準等を遵守の上、
施工現場の状況に即して施工してください。

TAZ2-G/D/031

単位：mm

汚物槽	W	TW	H	d	DL	DP	質量※	有効容量
							kg	m ³
TAZE2-200D65G	1750	1600	1650	65	560	270	216	1.83
TAZE2-200D65BG	1750	1600	1650	65	570	270	216	1.83
TAZP2-200D50G	1750	1600	1650	50	610	260	227	1.83
TAZP2-200D65G	1750	1600	1650	65	600	270	252	1.83
TAZP2-200D65BG	1750	1600	1650	65	605	270	258	1.83
TAZS2-200D50G	1750	1600	1650	50	580	270	251	1.83
TAZS2-200D65G	1750	1600	1650	65	625	270	263	1.83
TAZS2-200D65BG	1750	1600	1650	65	630	330	289	1.83
TAZE2-300D65G	1900	1750	1950	65	570	270	245	2.8
TAZE2-300D65BG	1900	1750	1950	65	570	270	245	2.8
TAZP2-300D65G	1900	1750	1950	65	600	270	281	2.8
TAZP2-300D65BG	1900	1750	1950	65	605	270	287	2.8
TAZS2-300D65G	1900	1750	1950	65	625	270	292	2.8
TAZS2-300D65BG	1900	1750	1950	65	630	330	318	2.8

※質量はポンプを除いた値です。

・TAZP2-200D、TAZS2-200D以外のポンプ口径50mm以下の組合せについてはお問合せください。

TAZ2-G/d/033

■マンホール部詳細図

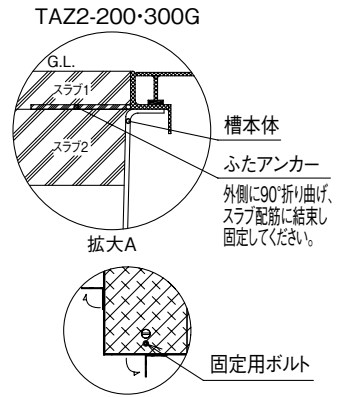
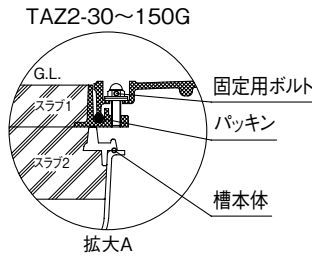
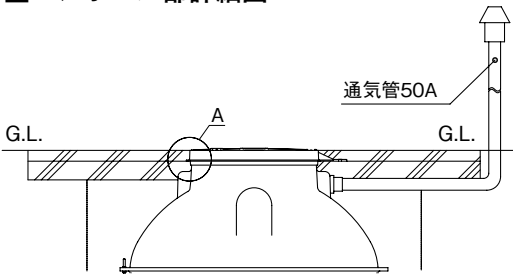

■特別付属品 (オプション)

●マンホールかさ上げ用スペーサ

品名	適用
スペーサφ450×300H	0.3m³用
スペーサφ600×300H	0.5、1.0、1.5m³用
スペーサ 900×700×100H	2.0、3.0m³用
スペーサ 900×700×200H	
スペーサ 900×700×300H	

・中継槽300L~3000L用
(写真は1500L以下用です)



高さ100mm
200mm
300mm
〔中継水槽のマンホールかさ上げ高さは、最大300mmです。300mmを超える場合には、槽の補強等必要となりますので、お問合せください。〕

●制御盤



ECD3-P形
(屋内壁掛け用)



ECDW3-P形
(屋外壁掛け用)

●満水警報盤



EBA形

〔フロントスイッチEHF5-1X10又はEHFR形と組み合わせてご使用ください。〕

●SUSチェーン

品名	備考
チェーン2500	2.5m SUS304製、シャックル付
	2.5m SUS304製、シャックル・アイボルト付

■設置についての注意

- ・槽は「横倒し」「ななめ」にしないでください。破損の原因になります。
- ・井戸から5m以上離れた所に設置してください。
- ・槽を埋設する土質等を調査し、それに適した施工を行ってください。槽の傾き、破損の原因になります。
- ・汚物槽を施工する場合は必ず通気管を設けてください。槽内が負圧になり、槽の変形・破損、下水ガスや害虫の宅内侵入、槽内の不衛生化などの原因となります。
- ・施工後はマンホールの安全ロックをかけてください。
- ・槽周辺に湧水の侵入がない様に擁壁等の施工をしてください。湧水の影響により、槽や配管が変形・破損する恐れがあります。
- ・槽の埋設には槽のサイズを確認したうえで掘削をしてください。
- ・基礎は割栗石による栗石地業を約150mmの高さを目安に行ってください。
- ・捨てコンクリート打ちは、約50mmの高さを目安に打ってください。この段階で水平を出してください。
- ・基礎コンクリート打ち
基礎仕上げの高さを確認し水平に基礎コンクリートを打ってください。高さは約150mmを目安にしてください。これらのコンクリートを省略しますと砂が洗い流され栗石等の鋭角な部分が槽の底面に接し、破損する恐れがありますので必ずコンクリートを用いてください。
- ・槽を穴の中へ降ろす時は、槽の質量を確認しロープ等を使用して静かに降ろしてください。所定の位置に降ろしたら流入管、吐出し管の方向及び管底を確かめ、正しく配管してください。
- ・配管は槽本体に取付けてあるソケットに対して水平に取付けてください。
- ・流入管には必ず勾配をつけてください。
- ・槽外の吐出し管にスルース弁を設けることをお勧めします。(保守・点検時に配管内の逆流を防ぎます)
- ・槽に水を張り水平がくるわないことを確認しながら埋戻しを行ってください。
- ・湧水がある場合は、最深部にかま場を設け、ポンプで排水しながら施工してください。
- ・マンホールの周囲にはコンクリートのスラブを施工してください。(点検等でマンホールを開けた時に土砂等が槽内に落下するのを防止します)
- ・施工後は事故防止のためマンホール付近に近づかないように柵等を設けることをお勧めします。

「標準施工例図」

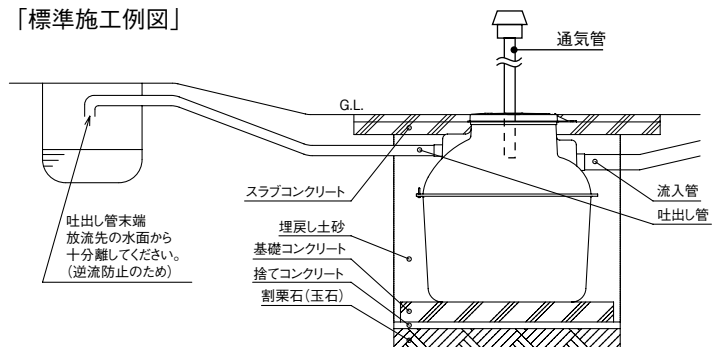

■施工上のご注意 (施工に当っては取扱説明書に従って工事を行ってください)

●流入落差の不足する場合

①かさ上げ高さが300mm以下の場合

かさ上げスペーサ(特別付属品)を使用してください。上部は鉄筋コンクリート仕上げとし、重量は土肩で受けるようにしてください。コンクリートの重量が槽に掛かり、槽が変形・破損する恐れがあります。

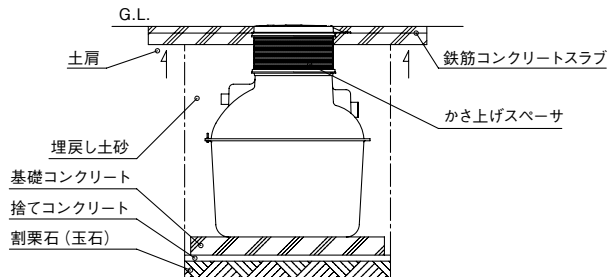

②かさ上げ高さが300mmを超える場合

槽上部に鉄筋コンクリート製のピットを施工してください。ピットは排水が可能な構造とし、上面は鋼板等でふたをしてください。槽の周囲に鉄筋コンクリート製の擁壁を施工し、槽を保護してください。土圧が槽に掛かり、槽が変形・破損する恐れがあります。

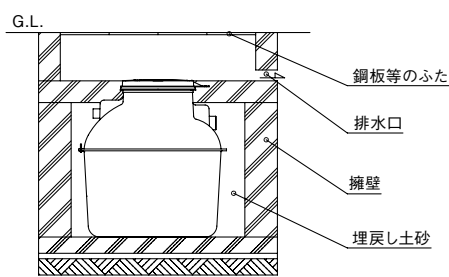

●周囲に構造物がある場合

①構造物の基礎の外側45°線の外側に設置してください。

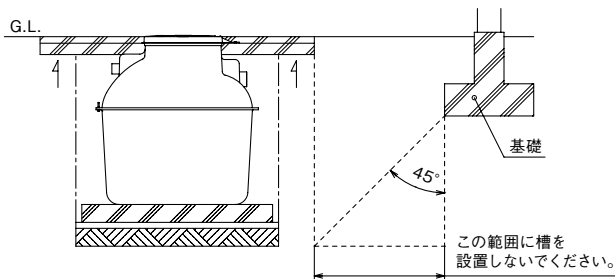

②汚物槽の構造物の基礎から離せない場合、土圧に応じた強度を持つ鉄筋コンクリート製の擁壁を汚物槽の周囲に設けてください。

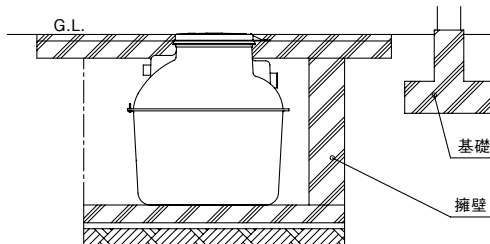

●地上から車両等の荷重が掛かる場合

①マンホール及びチェッカープレートに掛かる荷重は1500kg以下(TAZ2-30~150G)または500kg以下(TAZ2-200・300G)としてください。これよりも大きな荷重が掛かる場合はマンホール及びチェッカープレートの仕様を変更する必要がありますので、別途ご相談ください。

②支柱を立てて、槽に荷重が掛からないようにしてください。荷重が槽にかかり、槽が変形・破損する恐れがあります。

③TAZ2-200・300Gのチェッカープレートに荷重が掛かる場合は支柱の有無に関わらず、最低でも100H以上のかさ上げスペーサを組付けて使用してください。荷重が槽にかかり、槽が変形・破損する恐れがあります。

④道路端に設置する場合は、自動車の荷重や振動の影響のない位置へ設置してください。

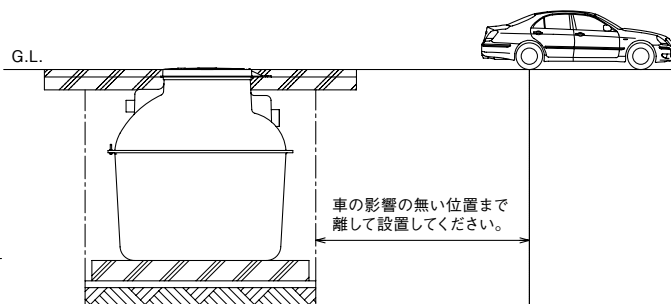
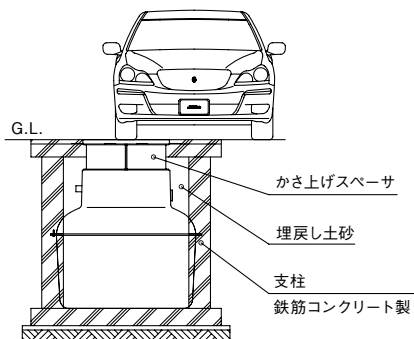

●崖下に設置する場合

平地に設置する場合の数倍もの土圧が汚物槽に掛かりますので、土圧に応じた強度を持つ鉄筋コンクリート製の擁壁を汚物槽の周囲に設けてください。

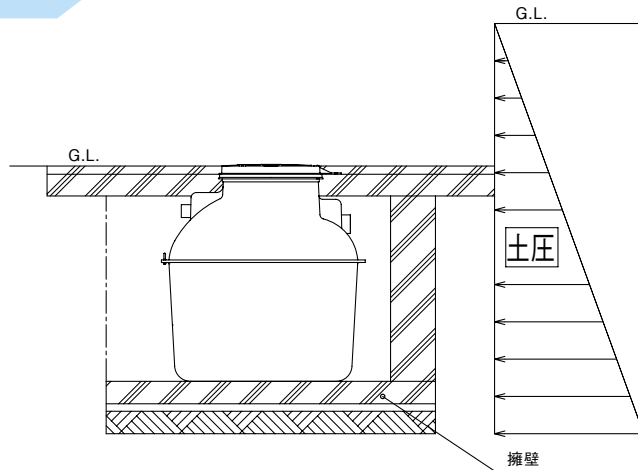

●寒冷地に設置する場合

①保温対策

槽内が凍る恐れのある場合は、水面が凍結深度以下になるように、かさ上げスペーサ等による深埋めを実施してください。

②多雪地の施工

槽の上部に屋根囲い等をして積雪による荷重が汚物槽に掛からないようにしてください。

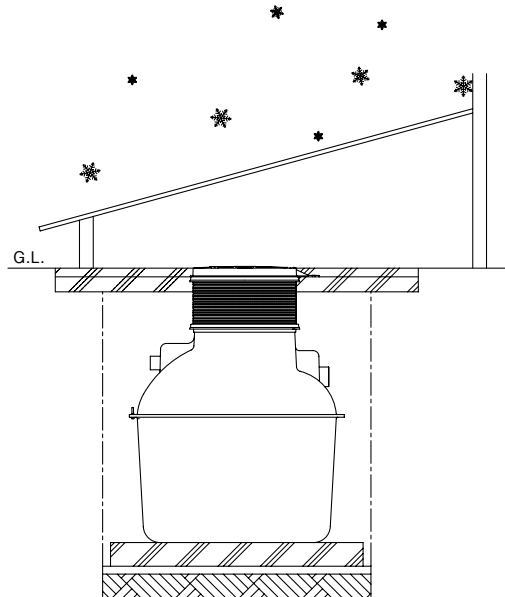

●湧水がある場合

- ①槽周辺に湧水の侵入がない様に擁壁等の施工をしてください。湧水の影響により、槽や配管が変形・破損する恐れがあります。
- ②槽周辺への湧水の侵入を防ぐことができない場合は別途ご相談ください。